

Hegning af engarealer ved

# ASNÆS

Plejeplan nr. 50

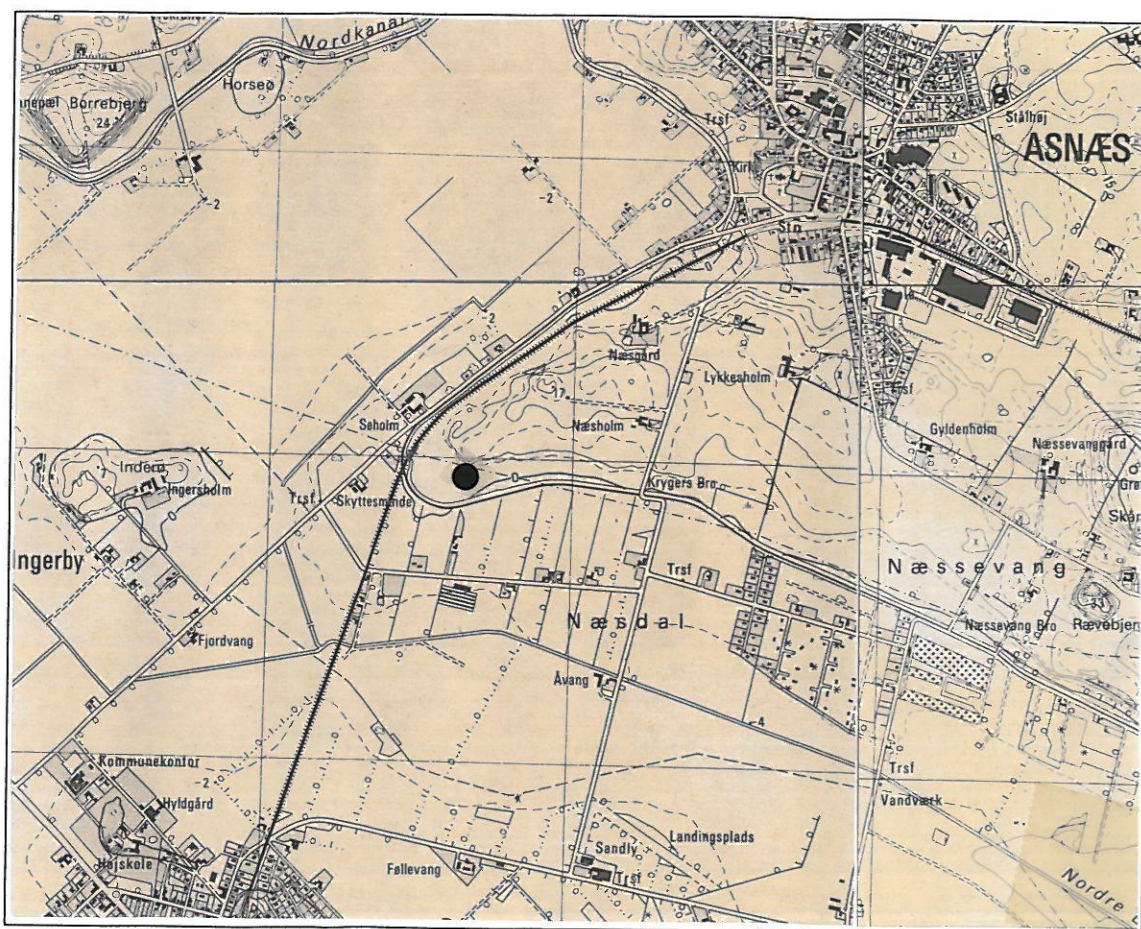

**Vestsjællands amtskommune**

Teknisk Forvaltning . Landskabsafdelingen . Feb.1992

**Tekst:** biolog Erich Wederkinch og  
konsulent Uffe Nielsen

**J.nr.:** 8-70-52-3-305-002-1992

Udsnit af Kort- og Matrikelstyrelsens kort er gengivet med  
styrelsens tilladelse (A86).

## Introduktion

Engarealerne, der omfattes af nærværende plejeplan, er beliggende direkte ned til den ved inddæmning af Lammefjorden i sin tid etablerede Nordkanal, se bilag 3 og 4.

Arealerne, der senest har været afgræsset sidste år i sommerperioden ved ialt 15-20 kvier, henligger græsklædt, uden højere bevoksning bortset fra ganske få buske, der har etableret sig i hegnslinien.

Såfremt arealernes pleje ikke sikres ved fortsat græsning, vil de utvivlsomt hurtigt springe i tagrør efterfulgt af tilgroning med træer og buske. Dette vil medføre en forringelse set i forhold til det nuværende plantesamfund samt den fauna, der er tilknyttet de åbne enge. Da de ferske enge generelt udgør en truet biotopstype her i landet, prioriteres en bevarelse heraf højt.

Arealerne, der er beliggende i landskabsområde, udgør tillige - sammen med Nordkanalen - en del af en sammenhængende økologisk forbindelse.

Gennemførelse af omhandlede projekt muliggøres ved den del af de økonomiske midler, Skov- og Naturstyrelsen stiller til rådighed for naturgenopretning, som administreres af Vestsjællands amtskommune.

## Plejearealernes udstrækning og ejerforhold

Engarealerne, som udgør ca. henholdsvis 6 og 1 ha., er beliggende på en del af ejendommene matr. nr. 8-a og 8-d Asnæs by, Asnæs, tilhørende Nis Peter Klausen, Næsholmvej 4, 4550 Asnæs, samt matr. nr. 8-c, 26-a, 26-b, 55-a og 55-b Asnæs By, Asnæs, tilhørende Peter Kryger, Næsholmvej 10, 4550 Asnæs.

## Plejeaftale og målsætning

Afgræsning af omhandlede engarealer falder ind under intentionerne om bevarelse af de økologiske forbindelser i forskellige områdetyper ved en plejeindsats, her gennem naturforvaltningsmidler. Vestsjællands amtskommune opstiller hegn m.v. for at muliggøre en naturbevarende driftsform på arealerne.

Nis Peter Klausen ønsker selv at forestå afgræsningen ved hjælp af kreaturer. Der er således udarbejdet græsningsaftale mellem amtskommunen og ejeren, hvori vilkårene for den fremtidige arealanvendelse er præciseret, se bilag 1.

Peter Kryger ønsker ikke selv at lade arealet afgræsse, hvorfor der er indgået græsningsaftale mellem amtskommunen og en dyreholder, Vagn Jensen, Borrevangsvej 10, 4550 Asnæs, hvori vilkårene for arealanvendelsen ligeledes er præciseret, se bilag 2.

Aftalen mellem amtskommunen og arealets ejere/bruger bekræftes ved ejernes underskrift på nærværende plejeplan samt ejers/brugers underskrift på omtalte græsningsaftaler. Plejeaftalen er uopsigelig fra ejers side indenfor 5 år fra underskrivelsesdatoen.

## Fremtidig benyttelse og vedligeholdelse

Græsningsaftalerne skal sikre, at de midler, amtskommunen investerer i projektet, følges op af en vedligeholdende afgræsning, og at arealernes anvendelse iøvrigt er i overensstemmelse med målsætningen for plejearbejdet.

### Hegn og installationer

Hegn og installationer, der er bekostet af amtskommunen som led i plejeaftalen, tilhører amtskommunen i en 10-årig periode frem til 1. april år 2002. Som det fremgår af græsningsaftalerne, er ejeren/brugeren forpligtet til at foretage

vedligeholdelse af hegn og installationer med originale materialer og efter forhandlernes evt. retningslinier.

Under forudsætning af at samarbejdet mellem ejerne og amtskommunen om arealets pleje forløber planmæssigt inden for rammerne af den foreliggende plejeaftale, kan ejendomsforholdet til hegn og installationer ved udløbet af 10-års perioden overgå vederlagsfrit til ejerne af arealet, hvis disse måtte ønske det.

Såfremt lovgivningen fortsat gør det muligt, vil amtskommunen antagelig være interesseret i til den tid at forhandle med ejerne om videreførelse af plejeaftalen.

Ved ejerskifte gives straks meddelelse til amtskommunen som kontakter den nye ejer med henblik på en fornyelse af plejeaftalen.

I tilfælde af at samarbejdet mellem ejerne og amtskommunen ønskes afbrudt af en af parterne indenfor 10-års perioden, forbeholder amtskommunen sig ret til at fjerne hegn og installationer. Denne situation vil for amtskommunens vedkommende kun opstå, såfremt der fra ejernes side eller lovgivningsmæssigt lægges afgørende hindringer i vejen for fortsat pleje af arealet i henhold til plejeaftalen.

### Græsningsaftalen

Græsningsaftalen kan opsiges af amtskommunen eller af ejeren/brugeren efter nærmere regler i aftalen, se bilag 1 pkt. 12, jfr. bilag 2, pkt. 13.

Opsiges græsningsaftalen på ejerens/brugeren foranledning, f.eks. ved ophør af husdyrhold, er amtskommunen berettiget til indenfor ovennævnte 10-års periode at forlange, at der indgås en ny græsningsaftale med trediemand.

I forholdet mellem ejere og bruger varetager amtskommunen ejernes interesser.

## Arbejdsbeskrivelse

Forud for eller sideløbende med nedramning af pæle til det nye hegn, fjernes det eksisterende hegn. De meget få buske, der har etableret sig i den gamle hegnslinie bibeholdes.

Det gamle hegnsmateriale bortkøres.

Hegnet etableres med en linieføring som vist på bilag 5 og opsættes med rimeligt lange lige stræk. Udførelsen sker som 3-trådet el-hegn af typen "Insul-timber", se bilag 6.

Engarealets udstrækning forøges mod nord på matr. nr. 8-a og 8-d Asnæs helt frem til foden af bakkerne i en linie parallelt med den nuværende hegning, hvilken er en forøgelse spændende fra ca. 5 til 20 m i bredden langs hele arealet. Nævnte udvidelse sker efter ejerens ønske p.g.a. at arealet vanskeligt lader sig drive landbrugsmæssigt fornuftigt, idet det er lavtliggende og vandlidende store dele af året.

Hegnet forsynes med strøm fra et el-aggregat, der placeres på sydvæg af ladebygning på ejendommen Næsholmvej 10, 4550 Asnæs.

Den naturlige vanding, der forefindes på arealets vestligste del bibeholdes, idet det skønnes, at denne vil være i stand til at kunne forsyne kreaturerne med drikkevand, evt. med supplement fra Nordkanalen.

Der opsættes ikke hegn mod Nordkanalen, idet det erfaringsmæssigt fra tidligere græsning har vist sig, at kreaturerne ikke vil forsøge at forcere kanalen.

Såfremt det efterfølgende måtte blive nødvendigt at etablere hegn mod kanalen p.g.a. kreaturerne nedtrængning af brinkerne opstilles dette af amtskommunen, ligesom der etableres vandforsyning til kreaturerne.

Der etableres adgang til foldene gennem to ca. 4 m brede aflåselige led (se bilag 5) i en udførelse, således som vist på

henholdsvis bilag 7 og 9.

For at lette adgangen til Nis Klausens areal etableres der en stente i hegningens NV hjørne (se bilag 5) i en udførelse, således som vist på bilag 6.

På Nis Klausens ejendom etableres der en fangefold i umiddelbar tilknytning til det 4 m brede led (se bilag 5) i en udførelse, således som vist på bilag 8.

## Handlingsplan

Det praktiske arbejde forventes udført i 1. kvartal 1992 således, at arealets afgræsning formentlig kan påbegyndes 15. maj d.å.

Arbejdet udføres uden udgift for ejerne.

Græsningsaftalerne med ejeren/brugeren indgås samtidig med plejeplanens godkendelse.

Planen revideres efter behov.

, den 1992

, den 1992

---

Nis Peter Klausen

---

Peter Kryger

VESTSJÆLLANDS AMTSKommune  
Sorø, den

VESTSJÆLLANDS AMTSKOMMUNE

Sorø, den

Henning V. Fischer /  
landskabschef

Lars Bang  
sektionsleder



G R Æ S N I N G S A F T A L E

Vedrørende en del af ejendommene matr. nre. 8-a og 8-d  
Asnæs By, Asnæs - Areal stort ca. 6 ha.

---

På nedennævnte vilkår indgås herved aftale om arealpleje  
ved græsning mellem ejeren af arealet

Nis Peter Klausen, Næsholmvej 4, 4550 Asnæs,  
Tlf.: 53 45 25 80 - 53 45 91 58

og

Vestsjællands amtskommune, Alleén 15, 4180 Sorø  
Tlf: 53 63 25 33, som plejemyndighed - kontakt-  
person biolog Erich Wederkinch, landskabsaf-  
delingen.

Arealerne, som i henhold til aftalen skal holdes af-  
græsset, er angivet på vedhæftede kortskitse.

Aftalens indhold

1.

Aftalen er uopsigelig de første 5 år. Herefter kan den -  
hvis en af parterne ønsker det - opsiges med 1 måneds  
varsel til en 31. december, se også aftalens pkt. 12.

## 2.

Arealet anvendes af ejeren, således som det henligger. Arealet skal holdes ryddeligt for redskaber o.l. og skal iøvrigt fremstå æstetisk.

## 3.

Formålet med afgræsningen er at hindre tilgroning samt at sikre/genskabe områdets biologiske værdier.

Arealerne må derfor ikke gødskes/sprøjtes/kalkes/ eller omlægges. Tilskudsfodring bortset fra mineraltilskud må kun ske i begrænset omfang og kun efter nærmere aftale med amtskommunen.

Nyetablering og vedligeholdelse af dræn og/eller grøfter, der vil medføre en ændring af den ønskede tilstand på arealet, samt tilplantning må ligeledes kun ske efter aftale med amtskommunen.

## 4.

Amtskommunens vurdering lægges til grund for regulering af græsningstrykket. Der er som udgangspunkt aftalt 2 ungkreaturer pr. ha, svarende til ialt 12 ungekreaturer.

Græsningsperioden fastlægges som udgangspunkt til 15. maj - 1. oktober. Evt. høslæt tages omkring 1. juli.

## 5.

Amtskommunen har etableret hegn omkring græsningsarealet, elforsyning samt fangefold. Vedligeholdelse af amtskommunens hegn og installationer påhviler ejeren af arealet. Eventuelle reparationer skal ske med samme type materialer som dem, amtskommunen har anvendt, og hegnslinie m.v. må ikke ændres uden amtskommunens samtykke.

## 6.

Ejeren har selv ansvaret for det daglige tilsyn med dyr, hegn m.v. Det påhviler ejeren til stadighed at holde dyrene sygdomsfrie og sunde, og ejeren er selv ansvarlig for skader og sygdomme, som dyrene pådrager sig i græsningsperioden. Syge dyr og døde dyr skal straks fjernes fra arealet.

## 7.

Arealet må kun anvendes til græsning og/eller høslet. Kørsel på arealet må kun finde sted i forbindelse med dyrenes udsætning og hjemtagning, samt i forbindelse med høslet og hvis reparation af hegn eller installationer gør det nødvendigt.

## 8.

Bortkomst af dyr ved tyveri eller lignende er amtskommunen uvedkommende.

## 9.

Ejeren er ansvarlig for skader, som forvoldes af de græssende dyr, herunder skader i forbindelse med udbrud fra indhegningen.

## 10.

Der skal være uhindret adgang til at færdes på arealet for personer, der har adkomst hertil.

## 11.

Skatter og afgifter, her under evt. vand- og elafgift på arealet afholdes af ejeren.

## 12.

Amtskommunen er berettiget til indenfor aftaleperioden at opsige aftalen med 1 måneds varsel og dermed fjerne hegnet m.v., hvis aftalen misligholdes. Ejeren er berettiget til at opsige aftalen, hvis der opstår uforudsete vanskeligheder, der vil påføre ham et væsentligt, økonomisk tab.

VESTSJÆLLANDS AMTSKOMMUNE

Sorø, den \_\_\_\_\_

Henning V. Fischer  
landskabschef

/

Lars Bang  
sektionsleder

\_\_\_\_\_, den \_\_\_\_\_

\_\_\_\_\_

Ejer

G R Æ S N I N G S A F T A L E

Vedrørende en del af ejendommen matr. nr.8-c, 26-a, 26-b  
55-a og 55-b Asnæs By, Asnæs - Areal stort ca. 1 ha.

---

På nedennævnte vilkår indgås herved aftale om arealpleje  
ved græsning mellem

Vagn Jensen, Borrevangsvej 10, 4550 Asnæs.  
Tlf.: 53 45 04 92

og

Vestsjællands amtskommune, Alleen 15, 4180 Sorø  
Tlf: 53 63 25 33, som plejemyndighed - kontakt-  
person biolog Erich Wederkinch, Landskabsaf-  
delingen.

Ejendommen ejes af Peter Kryger, Næsholmvej 10, 4550  
Asnæs.

Arealerne, som i henhold til aftalen skal holdes af-  
græsset, er angivet på vedhæftede kortskitse.

## Aftalens indhold

### 1.

Aftalen løber, indtil den af bruger eller amtskommune opsiges med 1 måneds varsel til en 31. december, se også aftalens pkt. 13.

Eventuel græsningsafgift aftales direkte mellem ejer og bruger, og er amtskommunen uvedkommende.

### 2.

Arealet overtages af bruger, således som det henligger. Arealet skal holdes ryddeligt for redskaber o.l. og skal iøvrigt fremstå æstetisk.

### 3.

Formålet med afgræsningen er at hindre tilgroning samt at sikre områdets biologiske værdier.

Arealet må derfor ikke gødskes/sprøjtes/kalkes/ eller omlægges. Tilskudsfodring bortset fra mineraltilskud må kun ske i begrænset omfang og kun efter nærmere aftale med amtskommunen.

Nyetablering og vedligeholdelse af dræn og/eller grøfter, der vil medføre en ændring af den ønskede tilstand på arealet, samt tilplantning må kun ske efter nærmere aftale med amtskommunen.

### 4.

Amtskommunens vurdering lægges til grund for regulering af græsningstrykket. Der er som udgangspunkt aftalt 2 ung- kreaturer.

Græsningsperioden fastlægges som udgangspunkt fra 15. maj til 1. oktober Evt. høslæt tages omkring 1. juli.

## 5.

Amtskommunen har etableret hegn omkring græsningarealet, samt elforsyning. Vedligeholdelse af amtskommunens hegn og installationer påhviler brugeren indenfor aftaleperioden. Eventuelle reparationer skal ske med samme type materialer som dem, amtskommunen har anvendt, og hegnslinie m.v. må ikke ændres uden amtskommunens samtykke.

## 6.

Brugeren har selv ansvaret for det daglige tilsyn med dyr, hegn m.v. Det påhviler brugeren til stadighed at holde dyrene sygdomsfrie og sunde, og brugeren er selv ansvarlig for skader og sygdomme, som dyrene pådrager sig i græsningsperioden. Syge dyr og døde dyr skal straks fjernes fra arealet.

## 7.

Arealet må kun anvendes til græsning og/eller høslet. Kørsel på arealet må kun finde sted i forbindelse med dyrenes udsætning og hjemtagning, samt i forbindelse med høslet og hvis reparation af hegn eller installationer gør det nødvendigt.

## 8.

Bortkomst af dyr ved tyveri eller lignende er amtskommunen uvedkommende.

## 9.

Brugeren er ansvarlig for skader, som forvoldes af de græssende dyr, herunder skader i forbindelse med udbrud fra indhegningen.

## 10.

Der skal være uhindret adgang til at færdes på arealet for personer, der har adkomst hertil.

11.

Aftalen giver ikke brugeren ret til at drive jagt på arealet.

12.

Skatter og afgifter på arealet er brugeren uvedkommende. Undtaget herfra er eventuel vand- og elafgift i henhold til opkrævning fra leverandøren.

13.

Amtskommunen er berettiget til indenfor aftaleperioden at opsige aftalen med 1 måneds varsel, hvis aftalen misligholdes. Endvidere er brugeren berettiget til at opsige aftalen, hvis der opstår uforudsete vanskeligheder, der vil påføre ham et væsentligt, økonomisk tab.

VESTSJÆLLANDS AMTSKommUNE

Sorø, den

Henning V. Fischer  
landskabschef

/

Lars Bang  
sektionsleder

\_\_\_\_\_, den \_\_\_\_\_

\_\_\_\_\_  
bruger



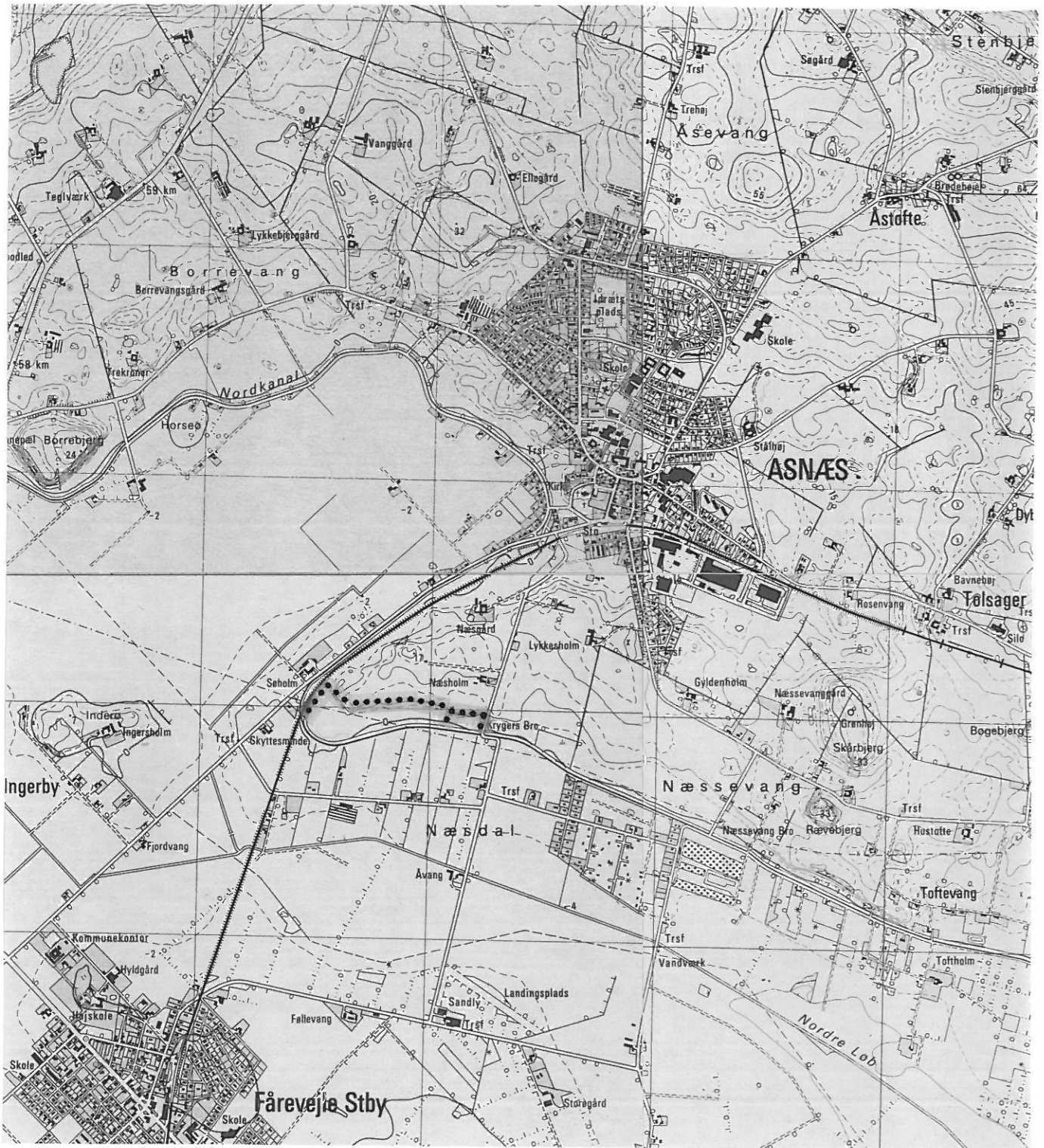

1:25.000

Signatur:

..... Aktuel hegning

# Matrikelkort

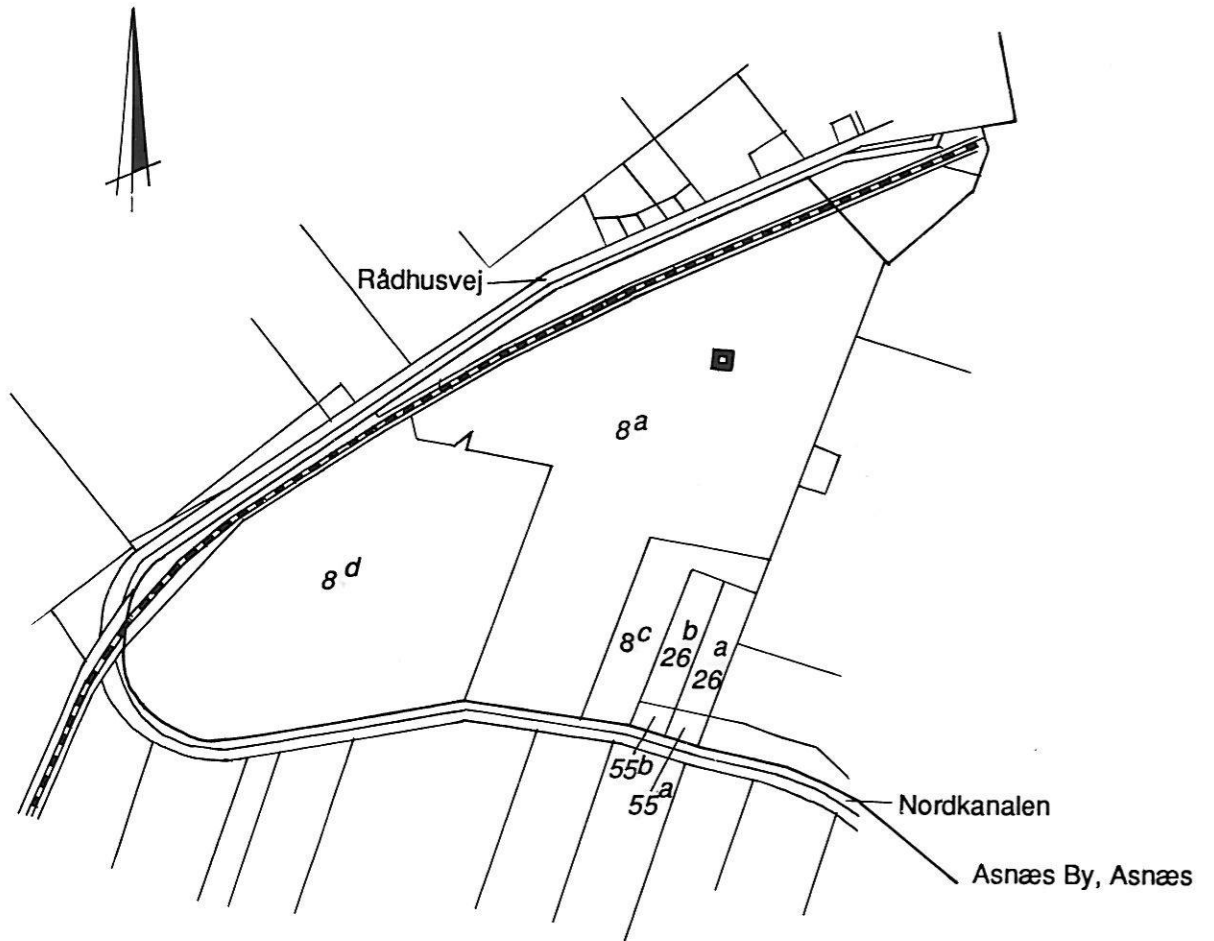

1:10.000

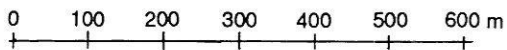

# Hegnslinie

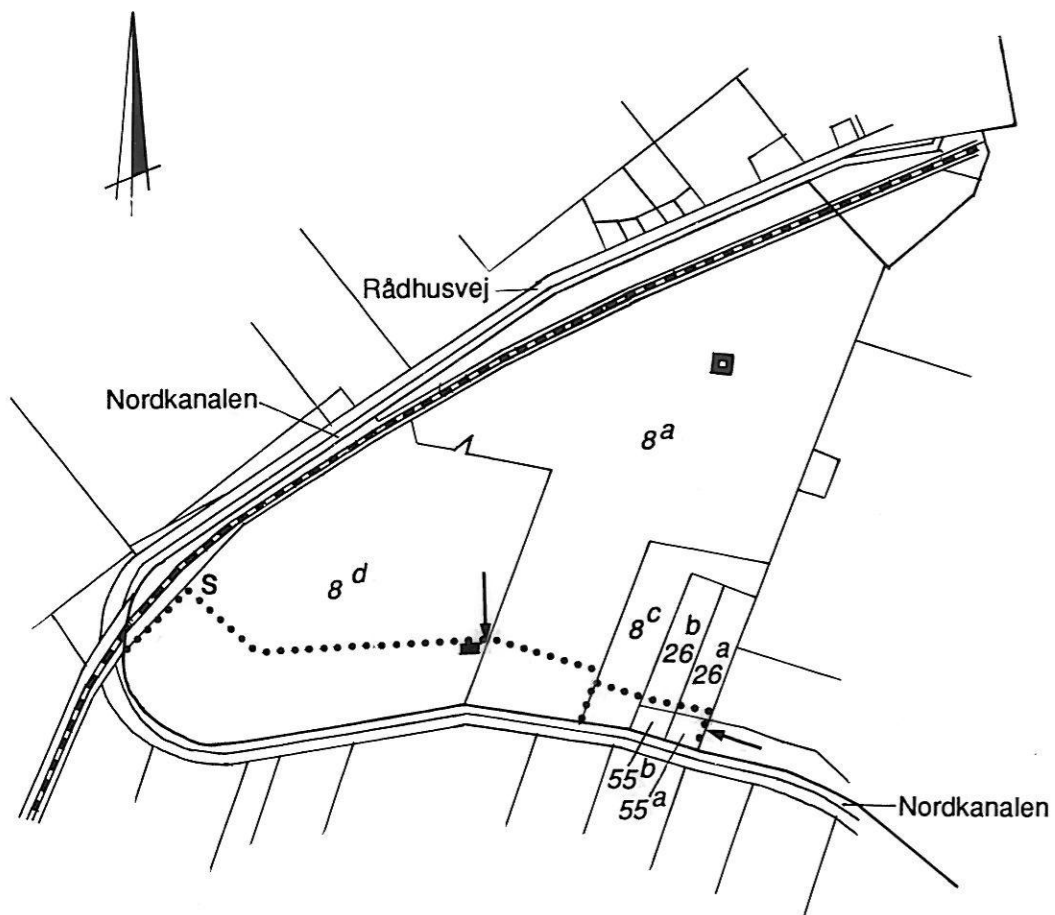

1:10.000

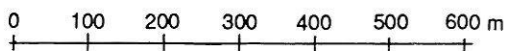

## Signatur:

- ..... 3 trådet hegn
- ← led – bredde 4m
- S stente
- fangefold

## Principskitse af stente

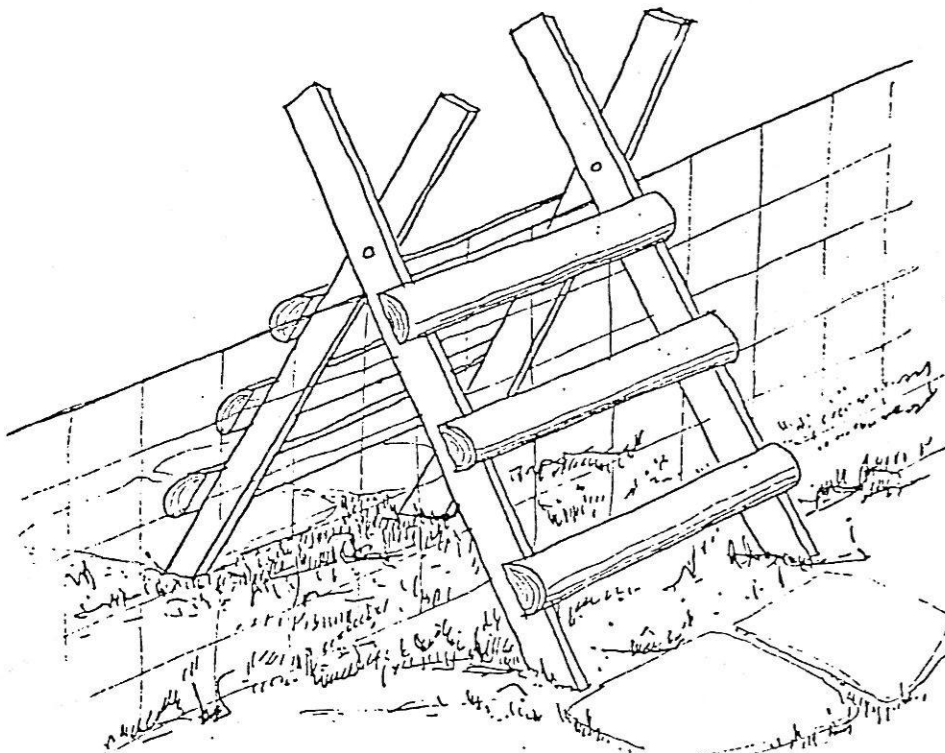

Der anvendes trykimprægnerede materialer. – Trinene kan være firkantede, hvis man ikke har kløvet rundtræ.

Frihøjde 5–10 cm over øverste tråd.

Vinkelen mellem vangerne afpasses efter forholdene, men trapperne må ikke være for stejle.

Bredde langs hegn max. 1m udvendigt målt.

## Principskitse af el – hegn, ”Insul-timber”

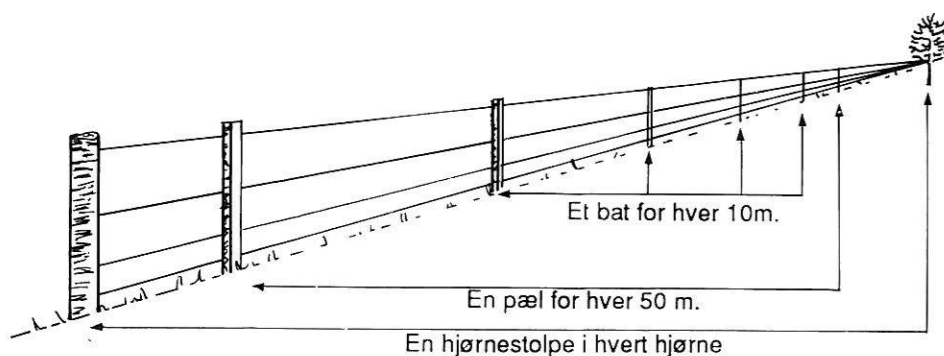

Insul-timber er en tropisk træsort med særdeles god isolationsevne. Systemet består af hjørnestolper, insulimber pæle og bats, der ikke skal graves ned og som holder trådene adskilt. Der bruges en meget kraftig hegnstråd, der monteres, så den kan løbe frit igennem pælene. Spændingsgiveren udsender meget korte impulser med meget høj effekt. (Poda hegnsmateriale).

Ved samgræsning med kvæg og får kan denne type elhegn også anvendes, eller der kan bruges fårehegn med en eltråd påsat ca. 10 cm over nettet.

### Principskitse af låge i fangefold – set fra vest

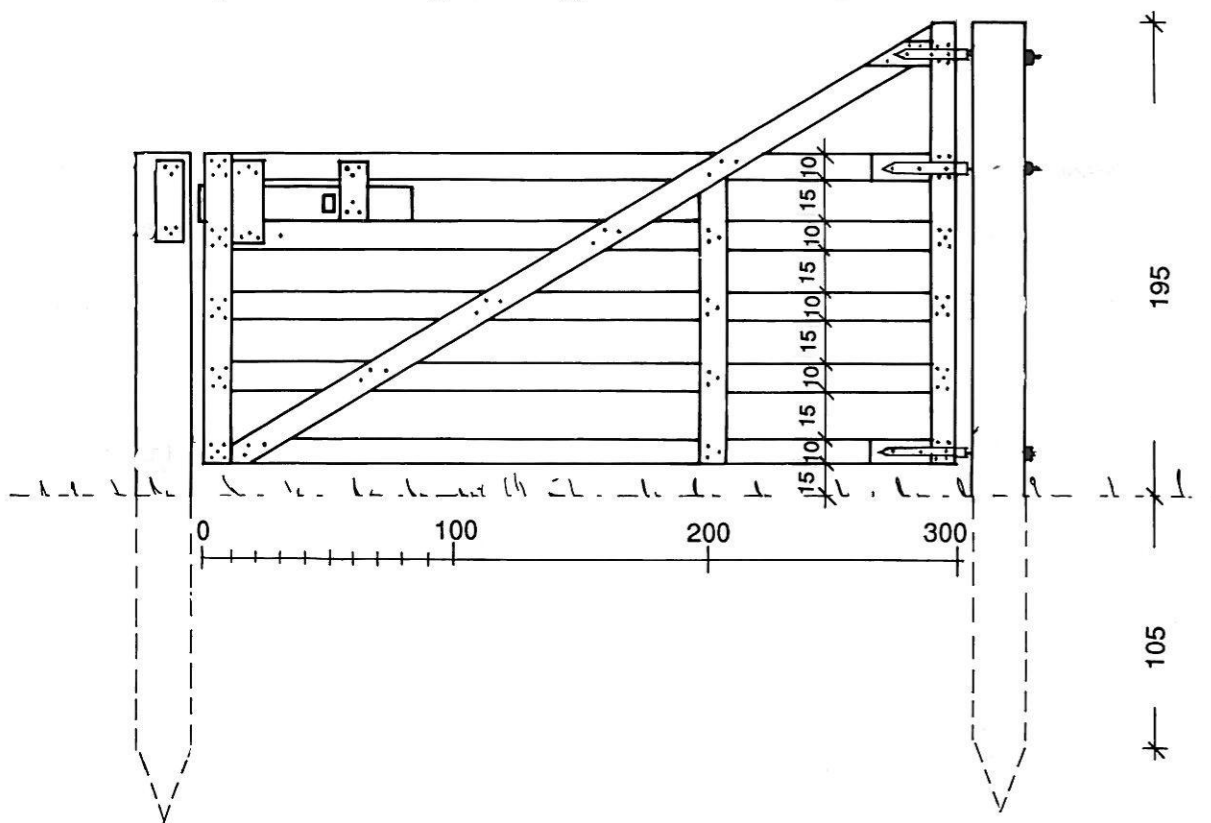

### Led i kreaturfold ved fangefold – set fra nord

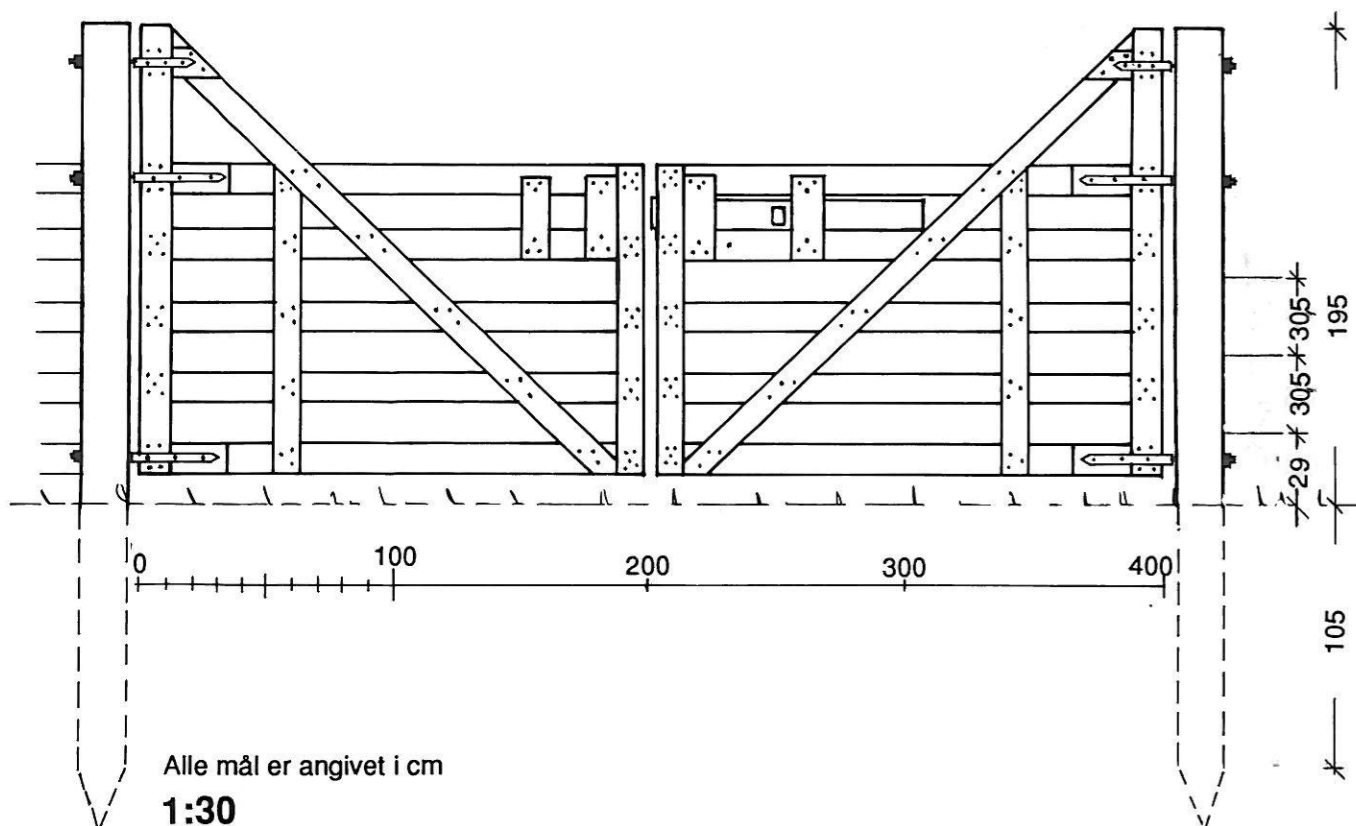

# Fangefold

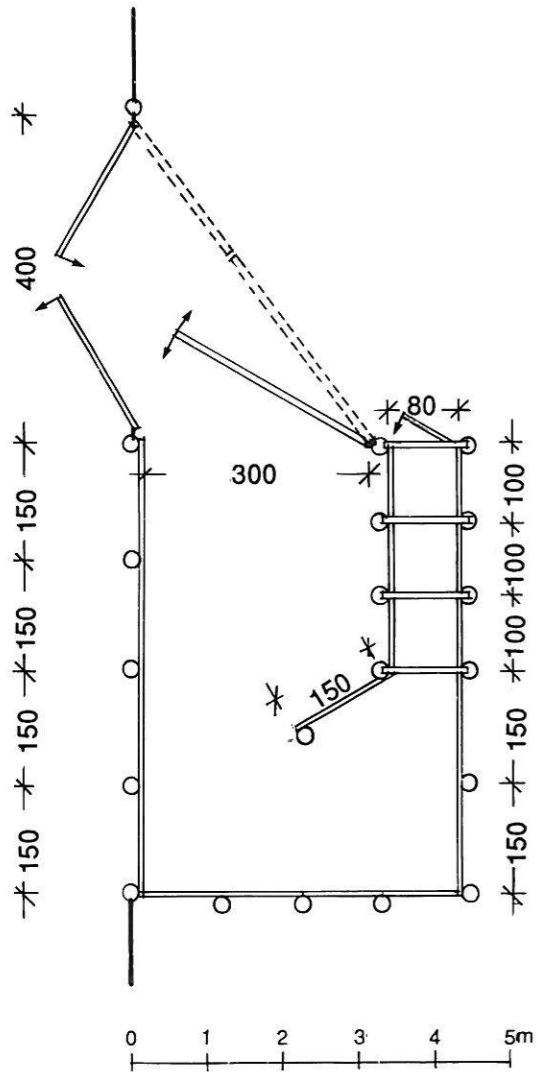

1:100 Alle mål er angivet i cm

## Led i kreaturfold ved Næsholmvej

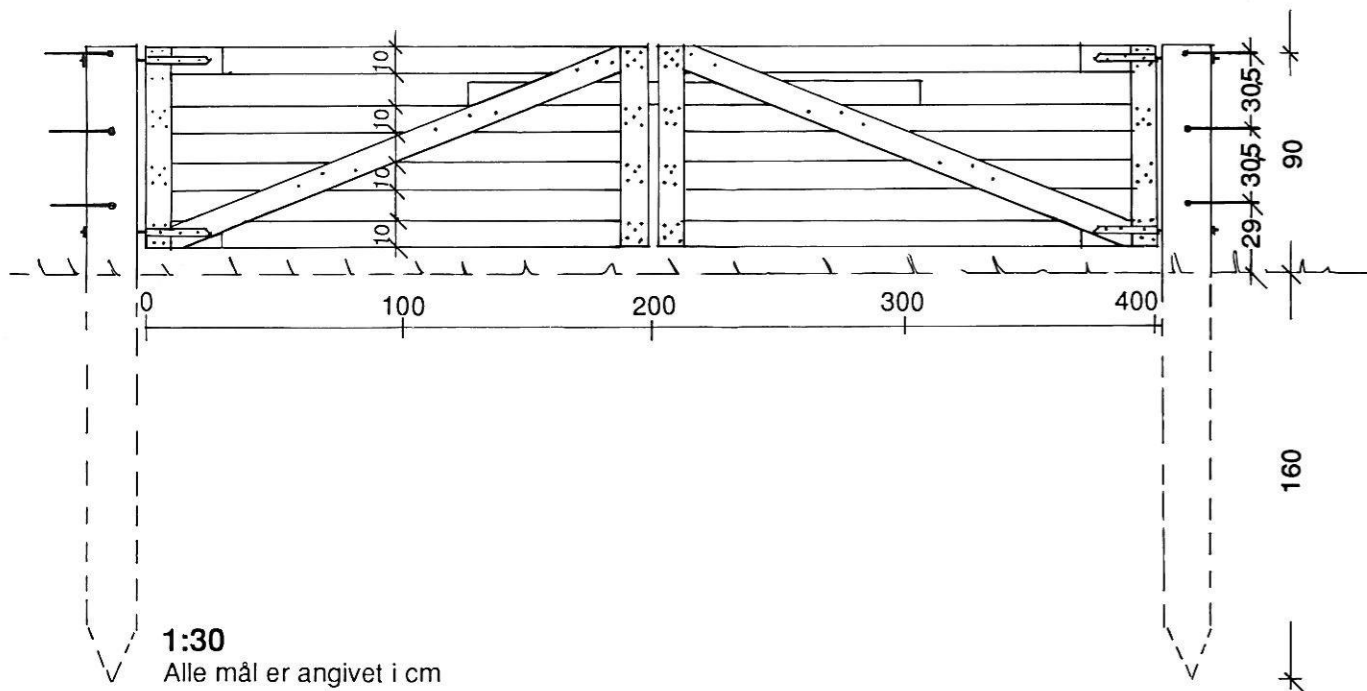

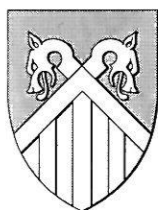

**VESTSJÆLLANDS AMTSKommUNE**  
Landskabsafdelingen